



ES

INSTRUCCIONES DE USO

PÁGINA 1

EN

USER GUIDE

PAGE 7

CONTENIDO

Presentación.....	1
Instalación.....	1
Puesta en servicio.....	2
Configuración.....	2
Inclusión en la red Zigbee.....	3
Exclusión de la red Zigbee.....	3
Aprendizaje de los códigos IR.....	3
Sincronización por infrarrojos del estado del aire acondicionado.....	6
Restablecimiento de fábrica del controlador.....	6

CARACTERÍSTICAS

Referencia: IRB-4-1-00
 Alimentación: 5V DC - USB-C
 Alimentación opcional : 230V AC
 Rango de control: de 17° a 30°C
 Emisor de infrarrojos : 360°
 Temperatura de operación: 0°C a 40°C
 Protocolo radio: Zigbee 3.0/Bluetooth
 Banda de frecuencias utilizada: 2.4GHz
 Potencia de radio máxima: +8 dBm
 Alcance: Hasta 30m en interior
 Índice de protección: IP 20
 Medidas: 90x70x25mm
 Peso: 67 g
 Garantía: 2 años

HOMOLOGACIONES Y CERTIFICACIONES

EN IEC62368-1 : 2020+A11:2020
 EN 62479 : 2010
 EN 50663 : 2017
 ETSI EN 301 489-1 V2.2.3 (2019-11)
 ETSI EN 301 489-17 V3.3.1 (2024-09)
 ETSI EN 300 328 V2.2.2 (2019-07)

PRESENTACIÓN

Mantenga la temperatura idónea en sus espacios climatizados con el **Controlador de infrarrojos para A/A**. Compatible con Zigbee 3.0, nuestro controlador de infrarrojos es capaz de aprender o reconocer los códigos IR de su aparato de aire acondicionado (Split) o bomba de calor aire-aire, y le permite crear un mando a distancia virtual en su pasarela domótica Zigbee. Ajuste la temperatura de cada Split manualmente o a distancia, conservando al mismo tiempo el uso de su mando a distancia original. Este controlador de NodOn es "bidireccional" y sincroniza la temperatura de consigna que usted haya solicitado o programado. El controlador IR es compatible con todos los Splits de infrarrojos y se puede actualizar de forma inalámbrica (actualizaciones OTA) a través de su central domótica o de nuestra aplicación NodOn Climate.

INSTALACIÓN

Instale el controlador de infrarrojos para A/A cerca del Split y conéctelo a una fuente de alimentación:
 • bien mediante un cable USB-C (fuente de alimentación de 5 V CC, cable y adaptador no incluidos),
 • bien directamente a la red de 230 V CA mediante el accesorio específico (se vende por separado).
Importante: no utilice nunca los dos modos de alimentación (5 V CC y 230 V CA) al mismo tiempo. Conecte sólo uno u otro.
 Para garantizar la fiabilidad de las mediciones, instale el controlador en una pared interior, a 1,5 m aproximadamente del suelo, en un lugar representativo de la temperatura ambiente y con buena circulación de aire. Evite instalar el controlador de infrarrojos para A/A en una zona expuesta a la luz solar directa o a corrientes de aire, o en un cuarto lavadero, armario u otro espacio cerrado.

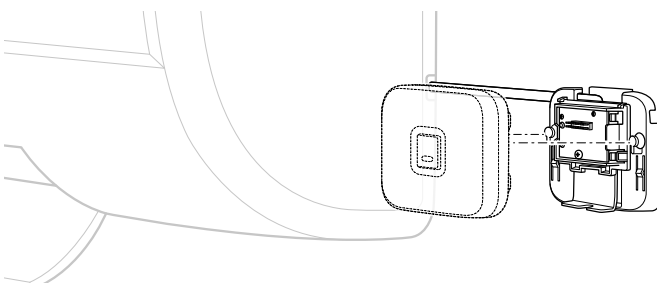
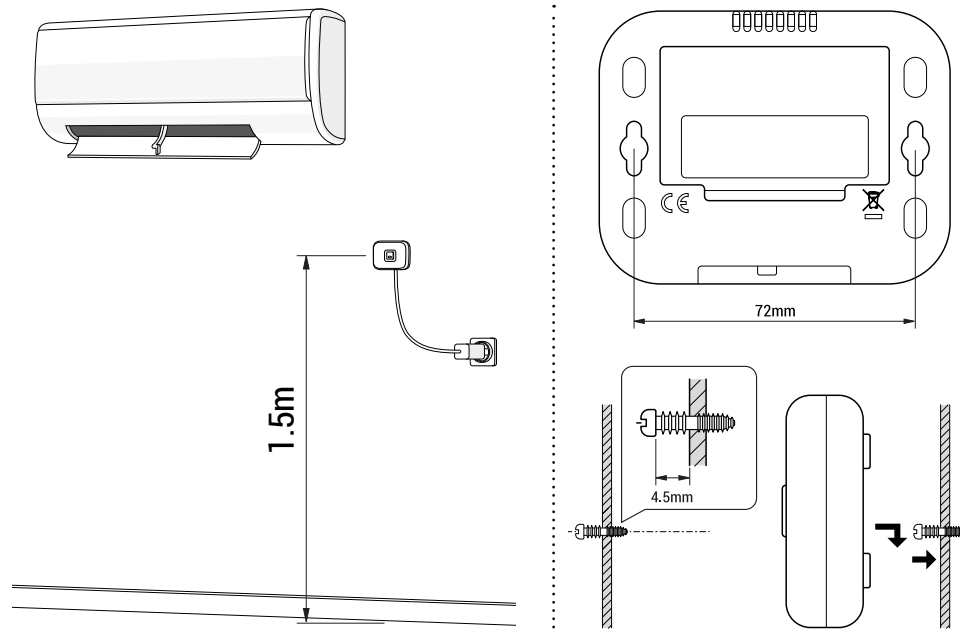

Opcionalmente, puede utilizar el kit de alimentación de 230 V CA "IBH-4-1-00" para conectarlo directamente a la regleta de bornes de su Split.





CONTROLADOR DE INFRARROJOS PARA A/A

PUESTA EN SERVICIO

Escotilla de alimentación Sensor de temperatura

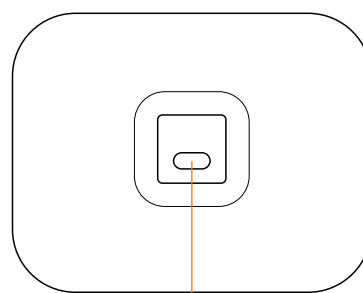
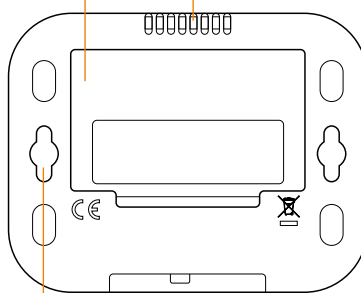

Orificio de montaje

LED indicador de estado Rojo Verde Azul

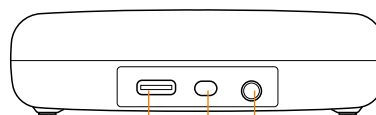

USB tipo C

Puerto IR externo

Botón de configuración

Descargue nuestra aplicación "NodOn Climate" en las tiendas de aplicaciones:



El controlador de infrarrojos NodOn A/A se conecta mediante Bluetooth a la aplicación para configurar sus parámetros.

1. Active el Bluetooth y el Wifi o 4G en su smartphone.
2. Empareje el **controlador de infrarrojos A/A** con "NodOn Climate".
 - Abra la aplicación "NodOn Climate" en su smartphone y siga las instrucciones de configuración.
 - Pulse "Add extender" en la aplicación.
 - Pulse el **botón de configuración** del controlador tres veces seguidas rápidamente (en menos de 1 segundo). El LED azul comenzará a parpadear continuamente.
 - En su smartphone, seleccione la unidad "AC IR Controller" que desea emparejar.
 - Una vez completado el emparejamiento por Bluetooth, el LED azul se apaga.

CONFIGURACIÓN

1. Para configurar la función de infrarrojos de su aire acondicionado con el controlador de infrarrojos A/A, introduzca o seleccione la marca de su aire acondicionado y, a continuación, ejecute la búsqueda básica para comprobar uno a uno los códigos disponibles.
2. Una vez que un código IR funcione con su aire acondicionado, pulse el botón de confirmación para confirmar y guardar el código en el **controlador de infrarrojos A/A**.

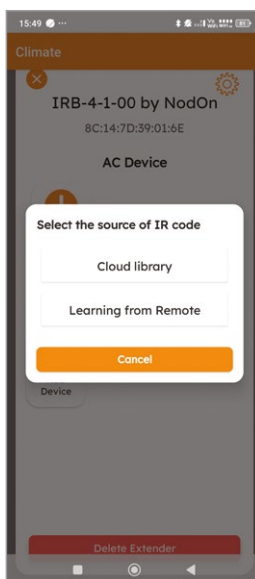

INSTRUCCIONES DE USO



Acceda directamente a las instrucciones detalladas en la página de soporte de nodon.fr/irb-4-1

CONTACT

NodOn SAS
121 rue des Hêtres
45590 ST CYR EN VAL
(FRANCE)

SERVICIO POSTVENTA

support.nodon.fr
support@nodon.fr

Una vez completada la configuración de infrarrojos, vincule el **controlador de infrarrojos A/A** con su pasarela Zigbee compatible. Consulte el manual de usuario de su pasarela / central domótica para activar el modo de inclusión Zigbee y, a continuación, añada el **controlador de infrarrojos A/A**.

Tras la vinculación, vaya al panel de control de su pasarela para controlar su Split a través del **controlador de infrarrojos A/A**.

INCLUSIÓN EN LA RED ZIGBEE

Para vincular el controlador de infrarrojos A/A con una pasarela Zigbee:

1. Cuando su pasarela Zigbee esté en modo de inclusión, pulse una vez el botón de configuración del **Controlador de infrarrojos para A/A**.
2. El LED verde empieza a parpadear para indicar que se está buscando en la red Zigbee.
3. Si la inclusión se realiza correctamente, el LED verde se enciende durante 3 segundos y luego se apaga.

Nota:

Si ya ha vinculado el **controlador de infrarrojos A/A** a la pasarela, desvincúlelo de la pasarela antes de volver a intentar vincularlo de nuevo.

EXCLUSIÓN DE LA RED ZIGBEE

Para desvincular el controlador de infrarrojos A/A de una pasarela Zigbee:

- Una vez que su pasarela esté lista para excluir/eliminar el dispositivo, pulse el botón «PROG» 2 veces y manténgalo pulsado durante más de 10 segundos.
- El LED rojo sigue parpadeando mientras se pulsa el botón.
- Suelte el botón cuando la luz roja esté fija.
- El dispositivo se ha desvinculado de la red Zigbee.

Nota:

- El dispositivo también envía el comando "Leave" a la pasarela cuando abandona la red Zigbee.
- El dispositivo restablece todos los atributos de todos sus clusters a los valores de fábrica.
- Las funciones de red, enlaces, grupos y otros datos persistentes no se ven afectados.

APRENDIZAJE DE LOS CÓDIGOS IR

Si el código de infrarrojos no admite todos los comandos, puede utilizar la función de aprendizaje para capturar los datos IR del mando a distancia original.

Por favor, siga los siguientes pasos, y consulte la tabla "Cluster de aprendizaje del controlador de infrarrojos (0xFC82)" para todos los parámetros de configuración.

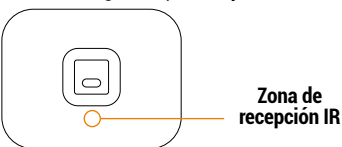
Etapa	Procedimiento / Descripción	Indicador de estado
1	Consulte su Gateway / controlador principal para entrar en el modo de inclusión.	-
2	Para aprender el código A/A IR, consulte la tabla de correspondencias de aprendizaje A/A IR y determine el parámetro IR que desea aprender, por ejemplo: ID de control: 0xF1 (Aprender código de control remoto) Valor del parámetro 0: AC device: 0x00 Valor del parámetro 1: Posición de almacenamiento: 0x05 (Modo frío, 20°C) A continuación, actívelo o guárdelo en la pasarela.	El LED rojo se enciende para indicar que se ha memorizado el código IR
3	<p>Lugar de aprendizaje :</p>  <p>Ajuste el mando a distancia original de A/A en el modo frío 21°C, apunte con el mando a distancia original de A/A hacia el aparato de acuerdo con la posición anterior a una distancia de 1-3 cm.</p> <p>Pulse y suelte el mando de control de temperatura para ajustar a 20°C, el aparato aprenderá el código IR automáticamente.</p> <p>Si el aprendizaje falla o si es necesario aprender el siguiente código IR, repita los pasos 2 y 3.</p>	<p>Operación exitosa: El LED azul parpadea dos veces.</p> <p>Operación fallida: El LED rojo parpadea dos veces.</p>
4	Una vez que el aprendizaje del código IR se ha completado, seleccione la fuente de datos de aprendizaje para activar los datos de aprendizaje. ID de comando: 0xF3 (Seleccionar fuente de datos de aprendizaje). Valor del parámetro 0: AC device: 0x00 Valor del parámetro 1: Datos aprendidos: 0x01 A continuación, actívelo o guárdelo en la pasarela.	-

Trucos y consejos:

- Debe aprender al menos el modo OFF (posición de almacenamiento 0) y un modo de temperatura (posición de almacenamiento 2 ~ 28) para completar el modelo de uso.
- Para los dispositivos de A/A, puede utilizar el comando 0xF3 (Seleccionar fuente de datos de aprendizaje) para cambiar la fuente de datos entre datos descargados y datos aprendidos.
- Mantener alejado de la luz incandescente o directa del sol durante el aprendizaje.
- Asegúrese de que el emisor de infrarrojos de su mando a distancia original se ilumina con el LED de aprendizaje del dispositivo. También puede ajustar ligeramente la distancia entre los dos dispositivos.
- En algunos mandos a distancia, el emisor de infrarrojos está oculto detrás de la lente y puede que no esté colocado en el centro del mando a distancia.
- Asegúrese de que ambos dispositivos están correctamente alimentados, especialmente el mando a distancia original.



CONTROLADOR DE INFRARROJOS PARA A/A

TABLA DE CORRESPONDENCIAS DE APRENDIZAJE IR A/A

Posición de almacenamiento (decimal)	Control IR	
	Almacenamiento en unidades Celsius	Almacenamiento en unidades Fahrenheit
0	OFF	OFF
1	ON (RESUME)	ON (RESUME)
2	17°C Frío	63°F Frío
3	18°C Frío	64°F Frío
4	19°C Frío	66°F (67°F Frío)
5	20°C Frío	68°F (69°F Frío)
6	21°C Frío	70°F (71°F Frío)
7	22°C Frío	72°F (73°F Frío)
8	23°C Frío	74°F (75°F Frío)
9	24°C Frío	76°F Frío
10	25°C Frío	77°F (78°F Frío)
11	26°C Frío	79°F (80°F Frío)
12	27°C Frío	81°F (82°F Frío)
13	28°C Frío	83°F (84°F Frío)
14	29°C Frío	85°F Frío
15	30°C Frío	86°F Frío
16	17°C Calor	63°F Calor
17	18°C Calor	64°F Calor
18	19°C Calor	66°F (67°F Calor)
19	20°C Calor	68°F (69°F Calor)
20	21°C Calor	70°F (71°F Calor)
21	22°C Calor	72°F (73°F Calor)
22	23°C Calor	74°F (75°F Calor)
23	24°C Calor	76°F Calor
24	25°C Calor	77°F (78°F Calor)
25	26°C Calor	79°F (80°F Calor)
26	27°C Calor	81°F (82°F Calor)
27	28°C Calor	83°F (84°F Calor)
28	29°C Calor	85°F Calor
29	30°C Calor	86°F Calor
30	Dry Mode	Dry Mode
31	Auto Mode	Auto Mode
32	Fan Mode	Fan Mode



CONTROLADOR DE INFRARROJOS PARA A/A

CLUSTER DE APRENDIZAJE DEL CONTROLADOR DE INFRARROJOS (0XFC82)

ID Comando	Comando	Valor del parámetro 0, 1, 2	Tamaño (Byte)
0xF0	Envío del Comando Código del mando a distancia	Valor del parámetro 0: - AC device: 0x00 - AV device: 0x01 to 0x03	2
0xF1	Aprender el mando a distancia Código del mando a distancia	Valor del parámetro 1: - Posición de almacenamiento 0-32 para código AC IR - Posición de almacenamiento 0-40 para código AV IR (Consulte la tabla de correspondencias de aprendizaje A/A o AV IR.)	2
0xF2	Modo de aprendizaje con mando a distancia Código del mando a distancia Respuesta	Valor del parámetro 0: - AC device: 0x00 - AV device: 0x01 to 0x03 Valor del parámetro 1: - Posición de almacenamiento 0-32 para código AC IR - Posición de almacenamiento 0-40 para código AV IR Valor del parámetro 2: - Error de configuración: 0x00 - Configuración correcta: 0x01	3
0xF3	Seleccionar datos de aprendizaje Comando de la fuente	Valor del parámetro 0: - AC device: 0x00 Valor del parámetro 1: - Datos descargados de aplicación: 0x00 - Datos adquiridos: 0x01	2
0xF4	Seleccionar datos de aprendizaje Respuesta del comando de la fuente	Valor del parámetro 0: - AC device: 0x00 Valor del parámetro 1: - Error de configuración: 0x00 - Configuración correcta: 0x01	2

ID Comando	Comando	Descripción detallada del comando
0xF0	Envío del comando Código del mando a distancia	La pasarela envía este comando al controlador de infrarrojos A/A Zigbee. El controlador de infrarrojos A/A Zigbee envía entonces un comando IR para controlar el dispositivo IR, el LED rojo parpadea una vez.
0xF1	Modo de aprendizaje del mando a distancia Código del mando a distancia	La pasarela envía este comando para iniciar el modo de aprendizaje. El LED morado se enciende durante 15 segundos. El éxito o el fracaso se comunican a la pasarela.
0xF2	Modo de aprendizaje del mando a distancia Código del mando a distancia Respuesta	El controlador de infrarrojos A/A Zigbee envía los resultados del aprendizaje a la pasarela.
0xF3	Seleccionar datos de aprendizaje Comando de la fuente	La pasarela envía este comando para cambiar la fuente de datos de A/A, por ejemplo aprendiendo o descargando datos.
0xF4	Seleccionar datos de aprendizaje Respuesta del comando de la fuente	El controlador de infrarrojos A/A Zigbee devuelve el resultado "switch AC-data-source" a la pasarela.

CONTROLADOR DE INFRARROJOS PARA A/A

SINCRONIZACIÓN POR INFRARROJOS DEL ESTADO DEL AIRE ACONDICIONADO

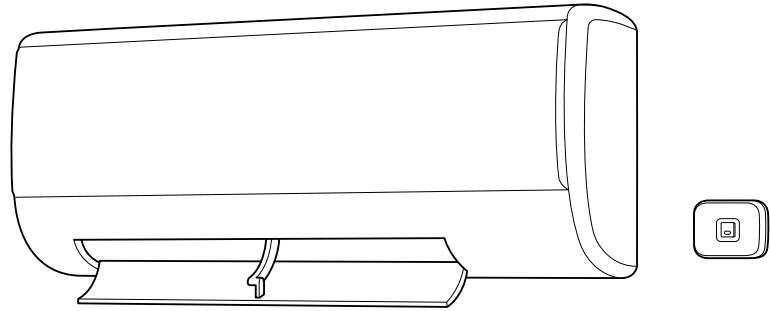

El **controlador de infrarrojos A/A** sincroniza el estado del aire acondicionado mediante infrarrojos. En cuanto recibe un comando IR enviado por el mando a distancia original del aire acondicionado, transmite el estado del aire acondicionado a la pasarela Zigbee.

Para garantizar un funcionamiento óptimo, instale el **controlador de infrarrojos A/A** cerca del aparato de aire acondicionado: el alcance máximo de los infrarrojos es de 5 metros.

Debe descargar el código IR de su aire acondicionado al **controlador de infrarrojos A/A** mediante la aplicación "NodOn Clima" instalada en su smartphone. Sin este paso, no se puede activar la función de sincronización de estado.

Notas :

- Compruebe su mando a distancia de A/A original: la sincronización de estado sólo es compatible con los mandos a distancia que muestran la temperatura.
- La función de sincronización de estado no admite códigos aprendidos en modo de aprendizaje manual.

RESTABLECIMIENTO DE FÁBRICA DEL CONTROLADOR

1. Mantenga pulsado el **botón de configuración** durante al menos 10 segundos. El LED verde se encenderá.
2. Si el reinicio se realiza correctamente, el LED verde parpadea dos veces y luego se apaga.
3. Si el reinicio falla, el LED rojo parpadea dos veces y luego se apaga.
4. Cuando abandona la red Zigbee, el **controlador de infrarrojos AC** también envía el comando "Leave" a la pasarela Zigbee.

Notas :

- Utilice este procedimiento sólo si el controlador principal de la red Zigbee está ausente o ha dejado de funcionar.
- El **Controlador de infrarrojos para A/A** se excluirá de la red Zigbee; todos sus atributos de clúster y parámetros de configuración se restablecerán a sus valores predeterminados de fábrica.
- Todos los datos de infrarrojos aprendidos o descargados en el **Controlador de infrarrojos para A/A** se borrarán permanentemente.



EN **USER GUIDE**

CONTENT

- Introduction.....7
- Installation.....7
- Commissioning.....8
- Setting.....8
- Zigbee network inclusion.....9
- Exclusion from Zigbee network.....9
- Learning IR codes.....9
- Infrared synchronisation of air conditioner status.....12
- Controller factory reset.....12

FEATURES

- Reference: IRB-4-1-00
- Power supply: 5V DC – USB-C
- Optional power supply: 230V AC
- Control range: 17° to 30°C
- Infrared emitter: 360°
- Operational temperature: 0°C to 40°C
- Protocol: Zigbee 3.0/Bluetooth
- Radio frequency range: 2.4GHz
- RF power Max: +8 dBm
- Range: up to 30m indoor
- Protection rating: IP20
- Dimensions: 90x70x25mm
- Weight: 67 g
- Warranty: 2 years

APPROVALS & CERTIFICATIONS

- EN IEC62368-1 : 2020+A11:2020
- EN 62479 : 2010
- EN 50663 : 2017
- ETSI EN 301 489-1 V2.2.3 (2019-11)
- ETSI EN 301 489-17 V3.3.1 (2024-09)
- ETSI EN 300 328 V2.2.2 (2019-07)

INTRODUCTION

The right temperature in your air-conditioned spaces with the Zigbee 3.0 compatible 'AC Infrared Controller', our infrared controller allows you to learn or recognise the IR codes of your split air conditioner or air-to-air heat pump, and create a virtual remote control on your Zigbee home automation gateway. The IR controller is compatible with all infrared Splits and can be updated via the OTA of your Gateway or our NodOn Climate Application.

INSTALLATION

Install the AC Infrared Controller close to your air conditioner, then connect it to a power supply:

- or via a USB-C cable (5 V DC power supply, cable and adapter not included),
- directly to the 230 V AC mains using the dedicated accessory (sold separately).

Warning: never use both power supply modes (5 V DC and 230 V AC) at the same time. Only connect one or the other.

To ensure reliable measurements, mount the device on an inside wall, about 1.5 m from the floor, in a location that is representative of the ambient temperature and has good air circulation. Avoid installing the AC Infrared Controller in an area exposed to direct sunlight or draughts, or in a utility room, cupboard or other enclosed space.

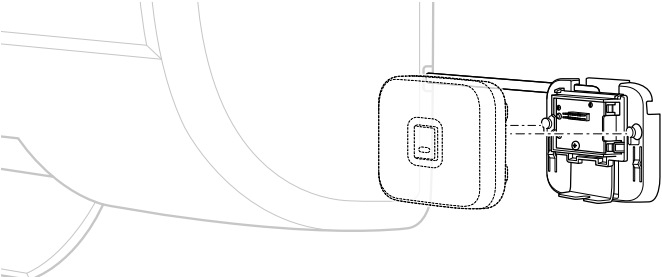
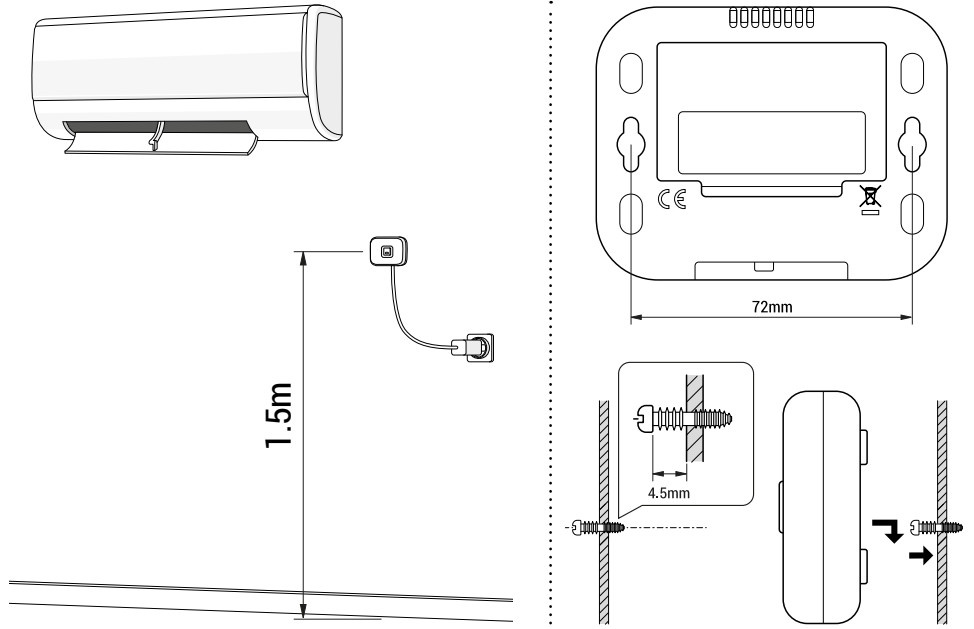

As an option, you can use the 'IBH-4-1-00' 230V AC power supply kit to connect it directly to the terminal block of your Split.



AC INFRARED CONTROLLER

COMMISSIONING

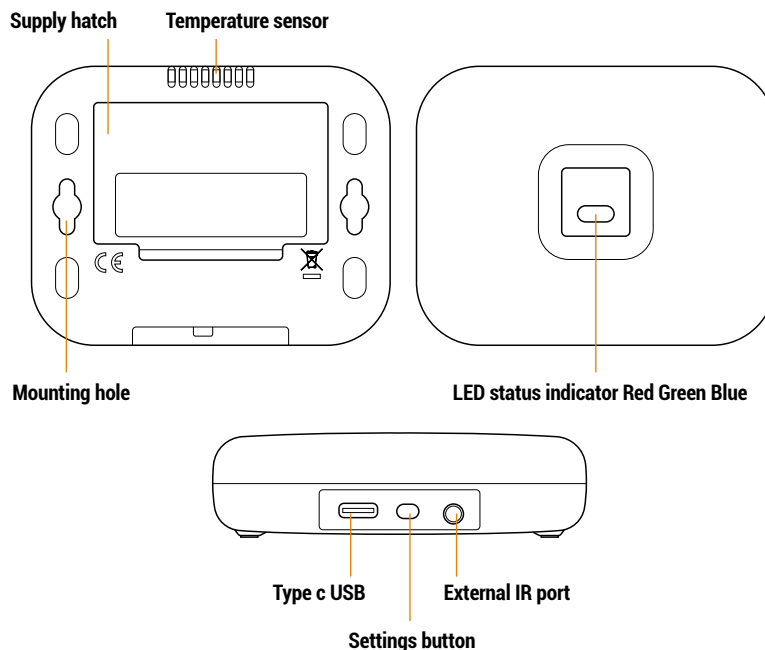

Download our 'NodOn Climate' application on the stores:



The NodOn AC Infrared Controller connects via Bluetooth to the application to set its parameters.

1. Activate Bluetooth and Wifi or 4G on your smartphone
2. Pair the IR controller with « NodOn Climate »
 - Open the « NodOn Climate » application on your smartphone and follow the configuration instructions..
 - Press « Add extender » in the application.
 - Press the controller **Settings button** three times quickly (in less than 1 second). The blue LED will start flashing continuously.
 - On your smartphone, select the « AC IR Controller » unit to be paired.
 - Once the Bluetooth pairing is complete, the blue LED goes out.

SETTING

1. To configure the infrared function of your air conditioner with the AC Infrared Controller, enter or select the brand of your air conditioner, then run the basic search to test the available codes one by one.
2. Once an IR code works with your air conditioner, press the confirmation button to confirm and save the code in the **AC Infrared Controller**.

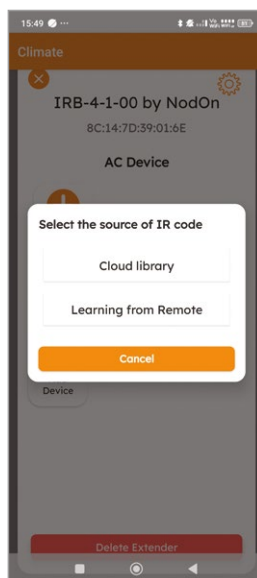

DETAILED USER GUIDE

Directly access the detailed user guide on the Support section on nodon.fr/irb-4-1



CONTACT

NodOn SAS
121 rue des Hêtres
45590 ST CYR EN VAL
(FRANCE)

AFTER-SALES SERVICE

support.nodon.fr
support@nodon.fr

Once the infrared configuration is complete, attach the **AC Infrared Controller** to your compatible Zigbee gateway.

Refer to the user manual for your Gateway / Home Automation Box to activate the Zigbee inclusion mode, then add the **AC Infrared Controller**.

After inclusion, go to your gateway's control panel to control your appliance via the **AC Infrared Controller**.

AC INFRARED CONTROLLER

ZIGBEE NETWORK INCLUSION

Adding the AC Infrared Controller to a Zigbee Gateway

1. When your Zigbee Gateway is in include mode, press the **AC Infrared Controller** configuration button once..
2. The green LED starts flashing to indicate that the Zigbee network is being searched.
3. If the inclusion is successful, the green LED lights up for 3 seconds, then goes out.

Note:

If the **AC Infrared Controller** has already been added to the Gateway, please remove it from the Gateway before trying the inclusion again.

EXCLUSION FROM ZIGBEE NETWORK

Removing a device from a Zigbee Gateway

- Once your Gateway is ready to exclude/remove the device, press the 'PROG' button 2 times and hold it down for more than 10 seconds.
- The red LED continues to flash while the button is pressed.
- Release the button when the red light is steady.
- The device is deleted from the Zigbee network.

Notes:

- The device also sends the « leave » command to the Gateway when it is removed from the Zigbee network..
- The device resets all the attributes of all its clusters to factory settings.
- Networking functions, links, groups and other persistent data are not affected.

LEARNING IR CODES

If the infrared code cannot support all the commands, you can use the learning function to capture the IR data from the original remote control.

Please follow the steps below, referring to 'IR Blaster Learning Cluster (0xFC82)' for all configuration parameters.

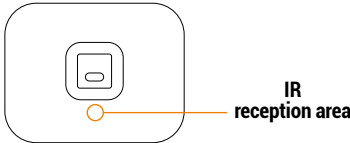
Step	Procedure / Description	Status indicator
1	Refer to your Gateway / main controller to enter inclusion mode.	-
2	To learn the AC IR code, consult the AC IR learning correspondence table and determine the IR parameter you wish to learn, for example : Command ID: 0xF1 (Learn remote control code) Parameter Value 0 : AC device: 0x00 Parameter Value 1 : Storage location: 0x05 (Cold mode, 20°C) Then activate it or save it in the gateway.	The red LED lights up to indicate the IR code has been learned
3	<p>Learning location :</p>  <p>Set your original AC remote control to cool mode 21°C, point your original AC remote control towards the appliance according to the above position to within 1-3cm.</p> <p>Press and release the temperature control knob to adjust to 20°C, the appliance will learn the IR code automatically.</p> <p>If learning fails or if the next IR code needs to be learned, repeat steps 2 and 3..</p>	<p>Success: The blue LED flashes twice.</p> <p>Failure: The red LED flashes twice.</p>
4	Once the IR code has been trained, select the training data source to activate the training data. Command ID: 0xF3 (Select teach data source). Valeur du paramètre 0 : Dispositif AC : 0x00 Valeur du paramètre 1 : Données apprises : 0x01 Puis l'activer ou l'enregistrer dans la passerelle.	-

Tips:

- You must at least learn the OFF mode (storage location 0) and a temperature mode (storage location 2 ~ 28) to complete the usage model.
- For AC devices, you can use the 0xF3 command (Select Learning Data Source) to switch the data source between downloaded data and learned data.
- Keep away from incandescent light or direct sunlight during training..
- Make sure that the IR emitter on your original remote control lights up with the device's learning LED. You can also adjust the distance between the two devices slightly.
- For some remote controls, the IR emitter is hidden behind the lens and may not be fitted in the centre of the remote control.
- Make sure that both devices are properly powered, especially the original remote control.



AC INFRARED CONTROLLER

IR AC LEARNING CORRESPONDENCE TABLE

Storage Location (Decimal)	IR command	
	Storage in Celsius Unit	Storage in Fahrenheit Unit
0	OFF	OFF
1	ON (RESUME)	ON (RESUME)
2	17°C Cool	63°F Cool
3	18°C Cool	64°F Cool
4	19°C Cool	66°F (67°F Cool)
5	20°C Cool	68°F (69°F Cool)
6	21°C Cool	70°F (71°F Cool)
7	22°C Cool	72°F (73°F Cool)
8	23°C Cool	74°F (75°F Cool)
9	24°C Cool	76°F Cool
10	25°C Cool	77°F (78°F Cool)
11	26°C Cool	79°F (80°F Cool)
12	27°C Cool	81°F (82°F Cool)
13	28°C Cool	83°F (84°F Cool)
14	29°C Cool	85°F Cool
15	30°C Cool	86°F Cool
16	17°C Heat	63°F Heat
17	18°C Heat	64°F Heat
18	19°C Heat	66°F (67°F Heat)
19	20°C Heat	68°F (69°F Heat)
20	21°C Heat	70°F (71°F Heat)
21	22°C Heat	72°F (73°F Heat)
22	23°C Heat	74°F (75°F Heat)
23	24°C Heat	76°F Heat
24	25°C Heat	77°F (78°F Heat)
25	26°C Heat	79°F (80°F Heat)
26	27°C Heat	81°F (82°F Heat)
27	28°C Heat	83°F (84°F Heat)
28	29°C Heat	85°F Heat
29	30°C Heat	86°F Heat
30	Dry Mode	Dry Mode
31	Auto Mode	Auto Mode
32	Fan Mode	Fan Mode



AC INFRARED CONTROLLER

IR BLASTER LEARNING CLUSTER (0XFC82)

Command ID	Command	Parameter Value 0, 1, 2	Size (Byte)
0xF0	Send Remote Control Code Command	Parameter Value 0: - AC device: 0x00 - AV device: 0x01 to 0x03	2
0xF1	Learn Remote Control Code Command	Parameter Value 1: - Storage location 0-32 for AC IR code - Storage location 0-40 for AV IR code (Please refer to AC or AV IR learning mapping table)	2
0xF2	Learn Remote Control Code Command Response	Parameter Value 0: - AC device: 0x00 - AV device: 0x01 to 0x03 Parameter Value 1: - Storage location 0-32 for AC IR code - Storage location 0-40 for AV IR code Valeur paramètre 2: - Échec de la configuration : 0x00 - Configuration réussie : 0x01	3
0xF3	Select Learning Data Source Command	Parameter Value 0: - AC device: 0x00 Parameter Value 1: - App downloaded data: 0x00 - Learned data: 0x01	2
0xF4	Select Learning Data Source Command Response	Parameter Value 0: - AC device: 0x00 Parameter Value 1: - Setup fail: 0x00 - Setup successful: 0x01	2

Command ID	Command	Command description details
0xF0	Send Remote Control Code Command	Gateway sends this command to the Zigbee IR blaster. Then the Zigbee IR blaster will send an IR command to control IR device, red LED will blink once.
0xF1	Learn Remote Control Code Command	Gateway sends this command to initiate learning mode. The purple LED turns On for 15 seconds. Success or failure is reported back to the gateway.
0xF2	Learn Remote Control Code Command Response	Zigbee IR blaster returns learning results to the gateway.
0xF3	Select Learning Data Source Command	Gateway sends this command to switch AC-data-source, e.g. by learning or download data.
0xF4	Select Learning Data Source Command Response	Zigbee IR blaster returns "switch AC-data-source" result to the gateway.

AC INFRARED CONTROLLER

INFRARED SYNCHRONISATION OF AIR CONDITIONER STATUS

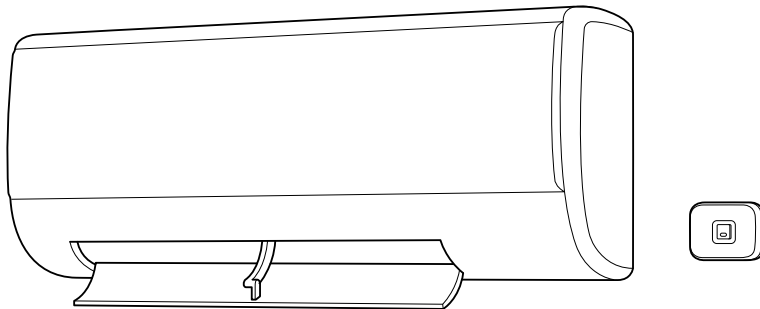

The **AC Infrared Controller** synchronises the status of the air conditioner via infrared. As soon as it receives an IR command sent by the air conditioner's original remote control, it transmits the status of the air conditioner to the Zigbee gateway.

To ensure optimum operation, install the **AC Infrared Controller** close to the air conditioner: the maximum infrared range is 5 metres.

You must download your air conditioner's IR code to the **AC Infrared Controller** from the NodOn Climate application on your smartphone. Without this step, the status synchronisation function cannot be activated..

Comments:

- Check your original AC remote control: status synchronisation is only compatible with remote controls displaying the temperature.
- The status synchronisation function does not support codes learned in manual learning mode.

CONTROLLER FACTORY RESET

1. Press and hold the **Settings button** for at least 10 seconds. The green LED will light up.
2. If the reset is successful, the green LED flashes twice and then goes out.
3. If the reset fails, the red LED flashes twice and then goes out.
4. When it is removed from the Zigbee network, the **AC Infrared Controller** also sends the 'Leave' command to the Zigbee Gateway.

Comments:

- Only use this procedure if the main controller of the Zigbee network is absent or no longer working.
- The **AC Infrared Controller** will be excluded from the Zigbee network; all its cluster attributes and configuration parameters will be reset to their factory default values.
- All infrared data learned or downloaded to the **AC Infrared Controller** will be permanently deleted.